

MOTOR - CHLADENIE

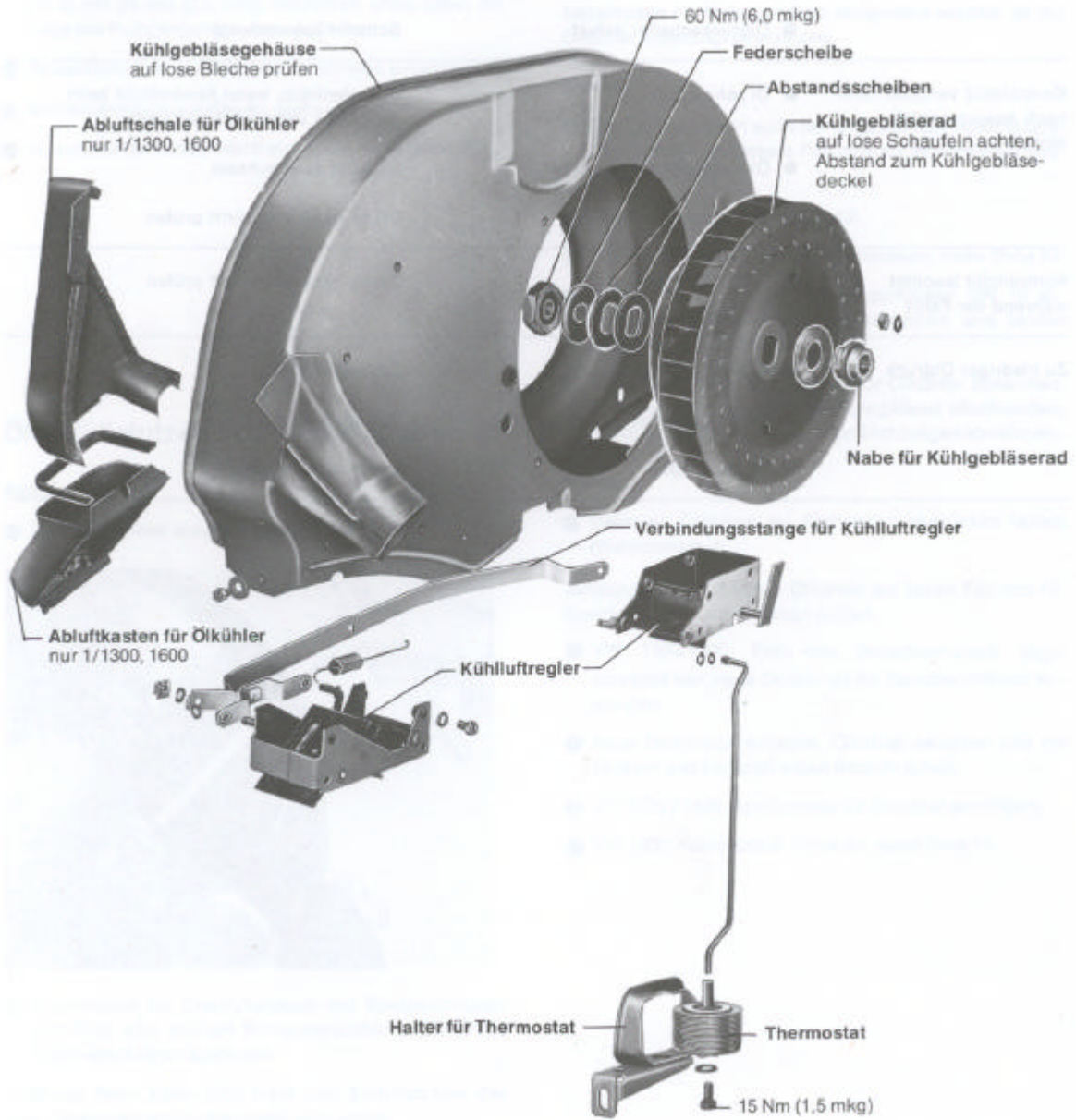

Montáž a demontáž skrine chladiaceho ventilátora (sahara)

Demontáž:

- sahara môže byť vymontovaná aj pri zabudovanom motore. K zdvihnutiu skrine musí byť odskrutkovaný motorový kryt. Je lepšie, ak je motor vymontovaný.
- odpojiť zemiaci kábel z batérie
- zhodiť vzduchový filter, odnat horkovzdušné hadice
- vybrať vedenie karburátora a vodiacu rúru vytiahnuť
- vymontovať karburátor
- zhodiť klinový remen
- vytiahnuť elektrické vdenie od alternátora (dynama) a zapalovacej cievky
- zhodiť napínací pás alternátora
- pri úprave škrtiaceho krúžku: vratnú pružinu vymontovať a 2 skrutky SW 10 zo škrtiaceho krúžku vyhodit.

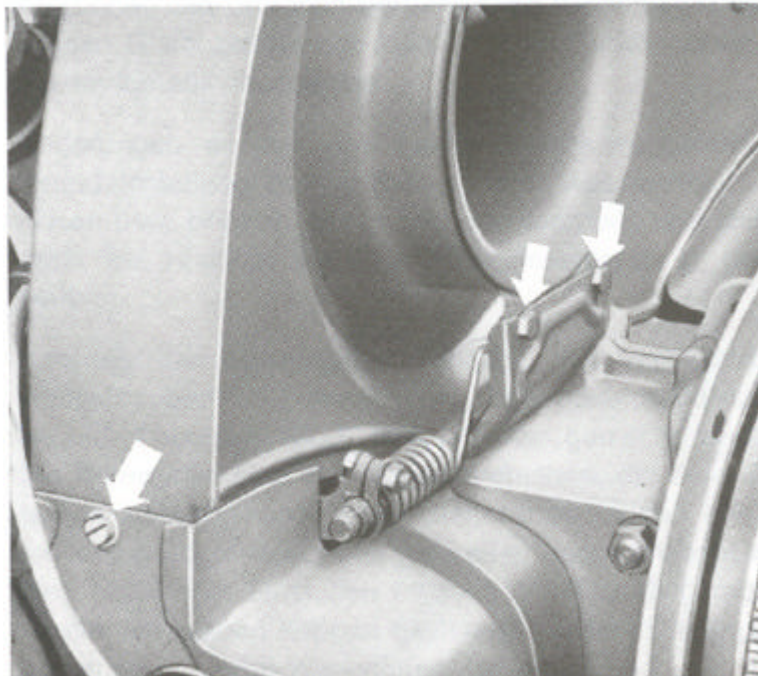

- skrutky s drážkou po oboch stranách sahary odskrutkovať.
- chrobák 1300 / 1600: zdemontovať odvetrávaciu misku pre chladic oleja
- vymontovať termostat spolu so spojovacou tyčou
- saharu spolu s reguláciou a alternátorom vybrať smerom hore tak, aby sa pri tom nepoškodil chladic oleja

Montáž:

- pri poklesnutí puzdra (sahary), spojovaciu tyč termostatu pretiahnuť otvorom v hlave valcov. Dbat pri tom na to, aby sa plášť valca bokom celkom zachytil o saharu. Ak je potrebné, opláštenie valca opatrne prispôbiť.
- pri úprave škrtiaceho krúžku: nasadiť škrtiaci krúžok, vycentrovať ho k nasávaciemu hrdlu, na pridržiavací plech ho naskrutkovať a nasadiť vratnú pružinu.
- namontovať termostat

- osadiť vedenie karburátora a vodiacu rúru, namontovať karburátor, nastaviť tiahlo karburátora
- alternátor zaistiť s napínacím páskom, nahodiť klinový remeň a našponovať ho.
- zapojiť elektrické vedenie na alternátor a na zapalovaciu cievku.
- nasadiť horkovzdušné hadice a vzduchový filter
- zapojiť batériu

Montáž a demontáž termostatu

Demontáž:

- zdemontovať pravý zadný vodiaci plech horúceho vzduchu
- termostat vyhodit z držiaka a odskrutkovať ho od spojovacej tyče

Montáž:

- termostat naskrutkovať na spojovaciu tyč a upevniť ho do držiaka.
- termostat nastaviť
- spodný vodiaci plech namontovať

Nastavenie termostatu:

- termostat naskrutkovať na spojovaciu tyč.

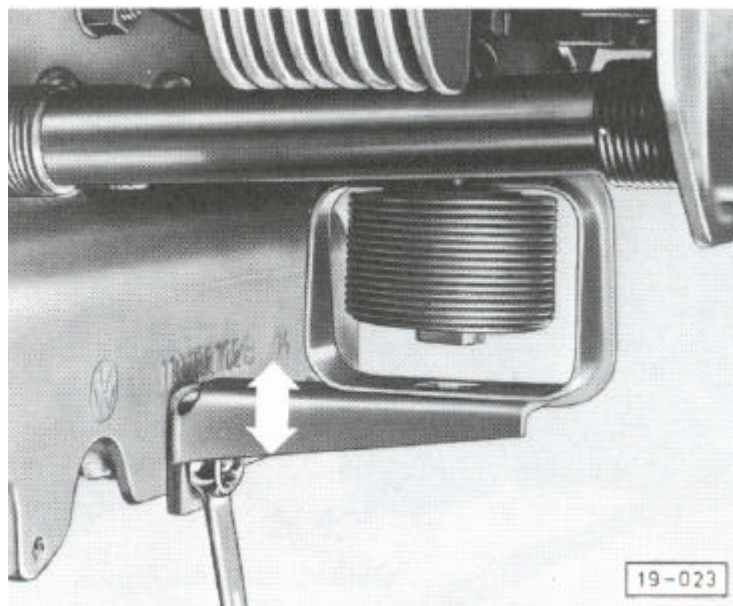

- maticu k upevneniu držiaku termostatu vyhodit.
- termostat tlacit nahor tak, že klapky stoja v **auf stellung**
- držiak termostatu osadiť tak, že sa termostat dotýka na držiaku vrchného dorazu.
- skontrolovať funkciu regulácie termostatu
- termostat pevne dotiahnuť v držiaku

Kontrola termostatu:

- termostat vymontovat
- termostat položit do vodného kúpeľa. Kúpel zahriať na + 65 °C až + 70 °C.

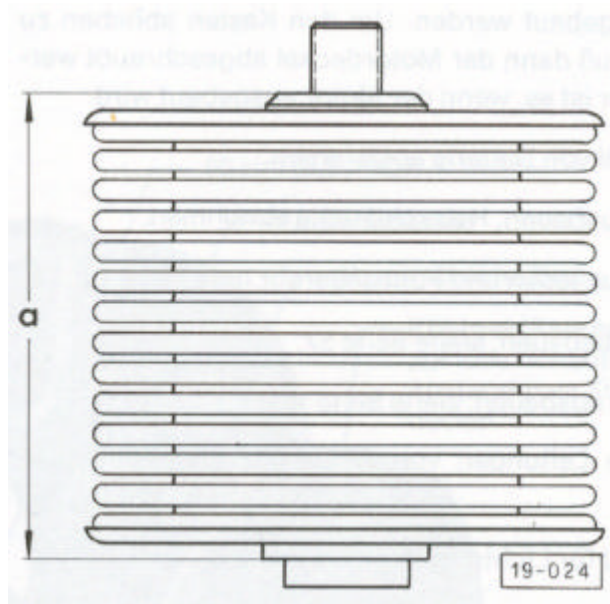

- pri tejto teplote musí byť vytlačená dĺžka a = najmenej 46 mm.