

# VÝFUKOVÁ SÚSTAVA

Výfuková sústava sa skladá z tlmica zvuku, tlmiacich rúrok a z výmenníka tepla. Výfukové plyny sú vedené cez výmenník tepla, ktorý z vašej strany zohrieva cerstvý vzduch, a s ktorým je vyhrievaný automobil. Tlmic výfuku sa dá vymontovať aj pri zabudovanom motore. K demontáži výmenníkov tepla je potrebné pred tým vyhodit motor.

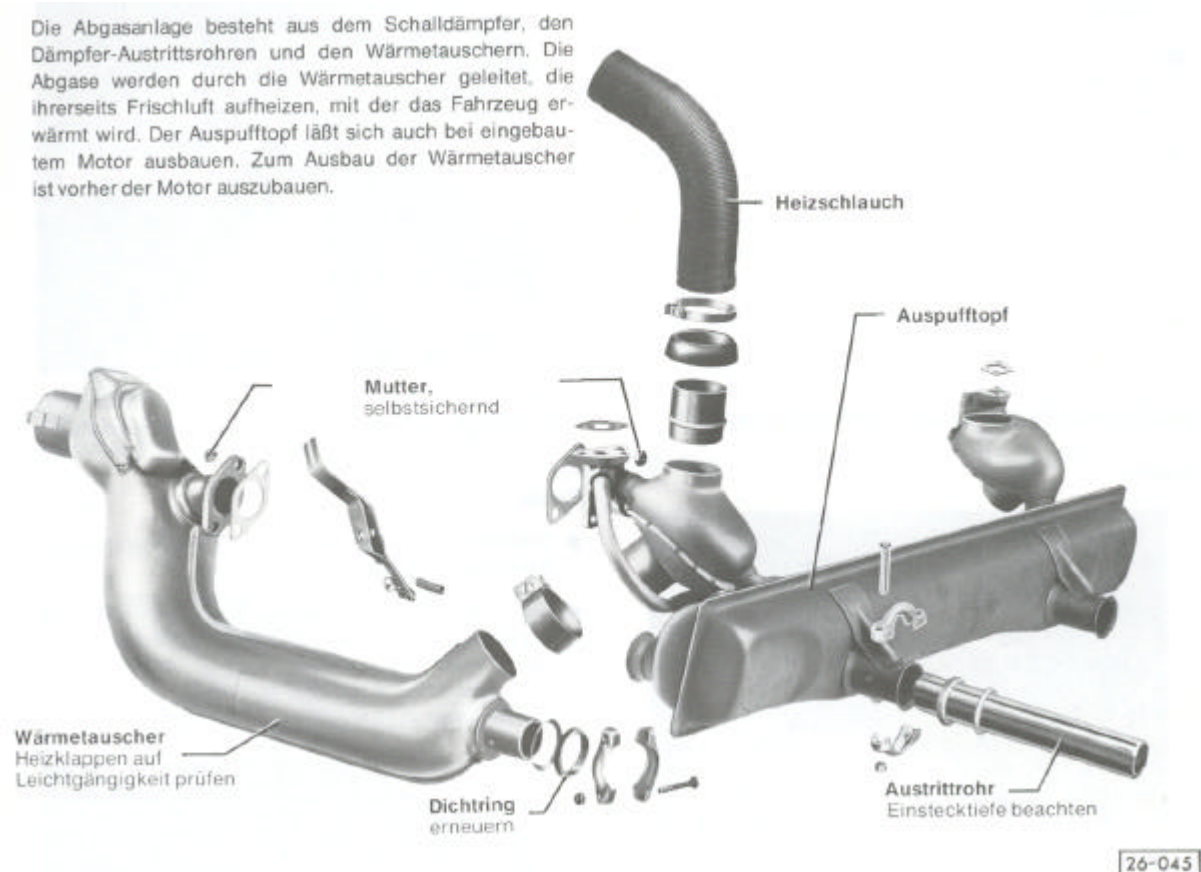

## Demontáž a montáž výfuku

### Demontáž:

- pred demontážou by mali byť všetky skrutkové spoje na tlmici výfuku ošetrené protikoróznym prípravkom.
- vozidlo vzadu zdvihnúť. Toto uľahčí prácu pod autom.
- zdemontovať zadné krycie plechy (vid Motor – oplechovanie valcov).
- vyskrutkovať obe šesťhranné matice SW 10 z oboch prírub predhrievacích potrubí pre predhrievanie nasávacieho potrubia.
- povoliť 2 zovieracie šálky (skrutky s drážkou v hlave), ktoré spájajú výmenník tepla a ohrievacie hrušky.
- odskrutkovať oba zovieracie kusy, vpravo aj vľavo k upevneniu hrncov na výfukových rúrach výmenníka tepla.
- odskrutkovať 2 šesťhranné matice SW 13 vpravo aj vľavo na výfukových prírubách hlavy valcov.

- odnat hrdlo odberu teplého vzduchu pre predhrievanie karburátora.
- uvoľnený výfuk taťat najskôr dozadu a potom vybrať smerom dole.

### **Montáž:**

- k montáži je potrebné zásadne použiť novú opravnú sadu s novými tesneniami, svorkami a skrutkami. Túto je možné dostať u každého predajcu VW/Audi pod číslom E.-Nr. 111 298 009 A.
- z výfukových rúr výmenníka tepla odstrániť hrdzu a zvyšky tesnení. Obe obrúbené hrdlá rúr na tlmici výfuku, ktoré slúžia k upnutiu svorkami, nesmú byť preliacené (zdeformované).
- starý tlmic výfuku môže byť namontovaný len vtedy, ak oplechovanie ešte nie je prehrdzavené.
- nasadiť nové tesnenia na príruby hlavy valcov, výfuk nasadiť odzadu na prípojky rúry.
- nasadiť hrdlo odberu teplého vzduchu pre predhrievanie karburátora.
- použiť nové samozaistovacie matice pre zaistenie tlmica výfuku/hlavy valcov. Skrutky rovnomerne a nie silno pritiahnuť. Záberový krútiaci moment: 20 Nm (2,0 mkg).
- vpravo a vľavo založiť nové tesnenia medzi výmenník tepla a tlmic výfuku, založiť zovieracie kusy a skrutky pevne pritiahnuť.
- nasadiť zovieracie šálky vpravo a vľavo medzi výmenník tepla a ohrievacie hrušky.
- založiť pravé a ľavé tesnenie medzi predhrievacieho potrubia a prírubu nasávacieho potrubia. Skrutky citlivo pritiahnuť.
- namontovať zadný kryt motora.

### **Renovácia koncových rúr tlmica výfuku**

Poškodené alebo prepálené koncovky tlmica výfuku musia byť vymenené. Vhodná opravná sada je u každého predajcu VW/Audi.

Pre bezchybný chod motora je dôležitá správna hĺbka zastrcenia koncovkej rúrky v tlmici výfuku.

**POZOR:** ak budú koncové rúrky tlmica výfuku hlboko zastrčené, hrozí nebezpečenstvo, že v dôsledku prívelkého náporového tlaku v tlmici sa motor prehriatím poškodí.

### **Demontáž:**

- povoliť svorky na koncových rúrkach. Rúrky vytiahnuť. Niekedy sedí rúrka tak pevne, že sa dá vytiahnuť až po nahriatí otvoreným plamenom.

### Montáž:

#### Výstupné rúrky montáž: Chrobák 1200

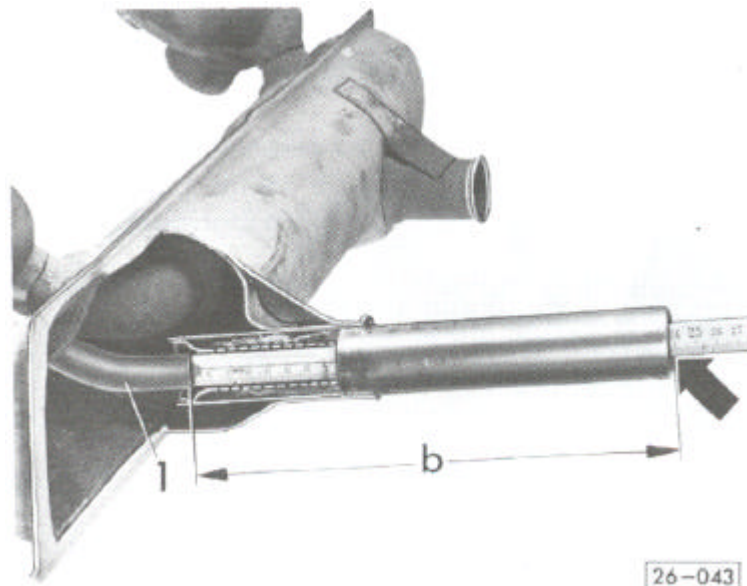

- tlmič výfuku s predhrievacím potrubím (1) na výstupnom hrdle: ľavú koncovú rúrku (celková dĺžka 226 mm) nasunúť tak, aby bola nastavená miera  $b = 220$  mm. K správne nastaveniu priložiť do koncovej rúrky meter až na doraz k predhrievaciemu potrubiu.
- pravú koncovú rúrku narovnať podľa ľavej.
- použiť nové svorky a pevne ich pritiahnúť.

#### Výstupné rúrky montáž: Chrobák 1300/1600

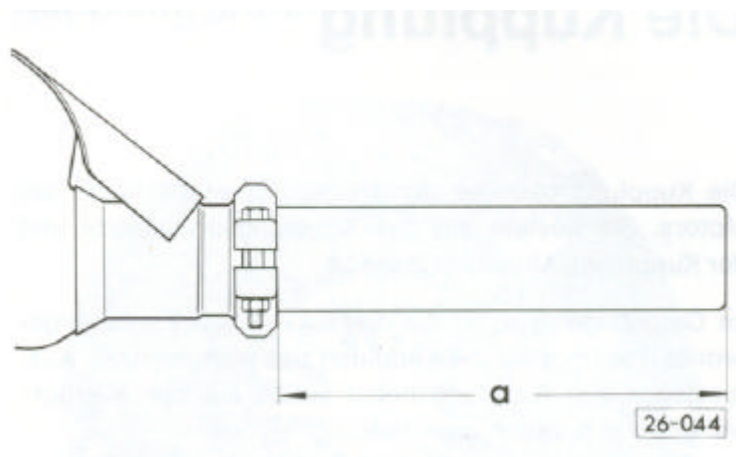

- tlmič výfuku nemá na výstupnom hrdle žiadne predhrievacie potrubie, celková dĺžka koncovej rúry má byť 226 mm.
- nasunúť koncovú rúru výfuku tak, aby miera  $a = 155$  mm (vid výkres) bola zachovaná.
- použiť nové svorky a pevne ich pritiahnúť.

## **Demontáž a montáž výmenníka tepla**

### **Demontáž:**

- vozidlo zdvihnúť
- zdemontovať výfuk (vid demontáž výfuku)
- 2 matice vzadu na hlave valcov odskrutkovať a vybrať kompletný výmenník tepla aj s vodiacimi plechmi horúceho vzduchu.

### **Montáž:**

- pred montážou skontrolovať klapky na ľahkosť chodu, prípadne ich ošetriť odhrdzovacím prípravkom.
- pred namontovaním na hlavu valcov použiť nové tesnenia a samopoistovacie matice.
- matice nie silno pritiahnuť (silou 20 Nm, 2,0 mkg).
- namontovať výfuk (vid montáž výfuku).
- vozidlo položiť.