

RADENIE

VW Chrobák

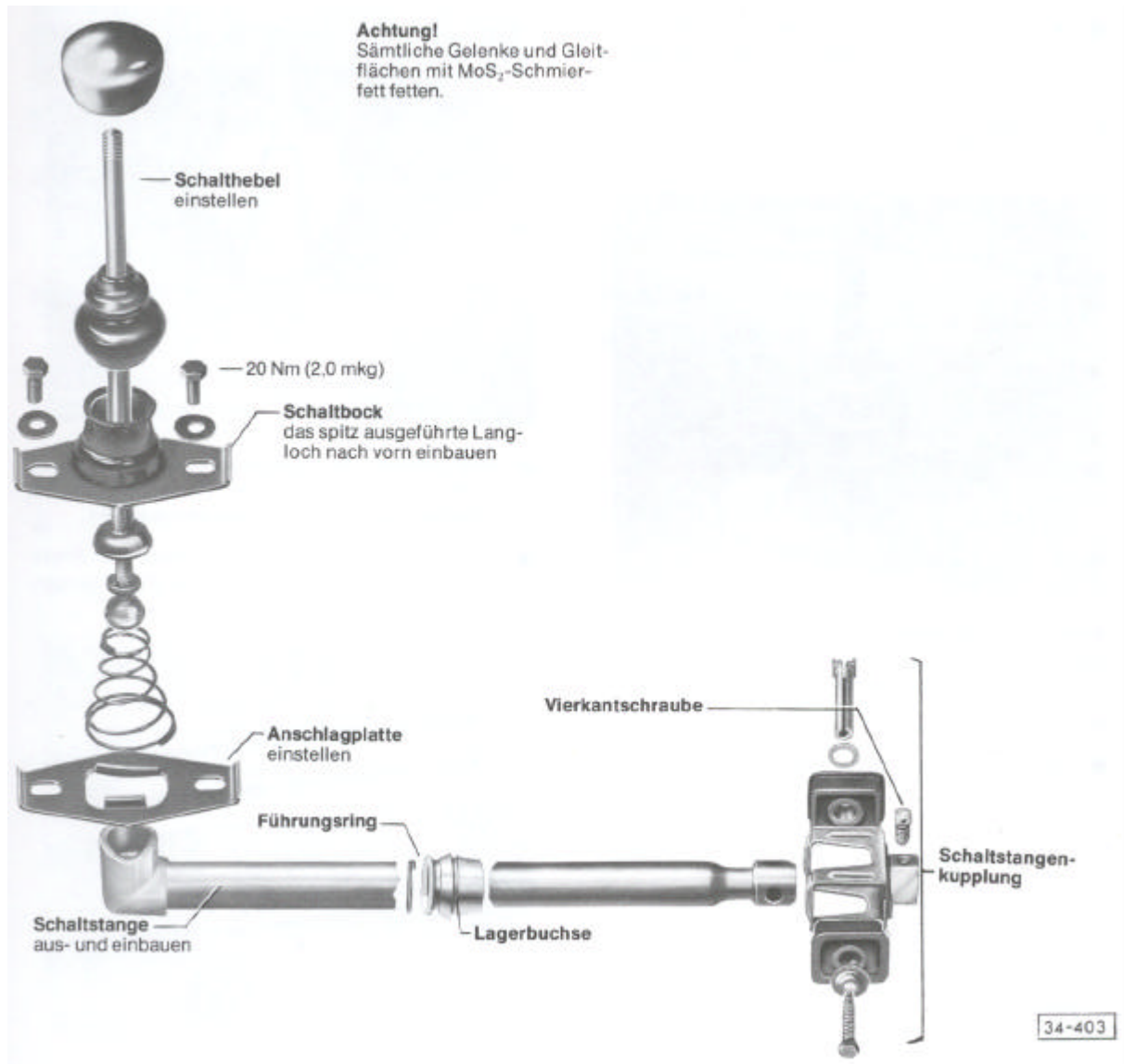

Radiaca páka demontáž a montáž

Demontáž:

- stiahnuť manžetu z krytu radiacej páky a vyskrutkovať šesťhranné skrutky.
- vytiahnuť radiaciu páku s krytom radiacej páky, prítlačnú pružinu a dorazovú platnu.

Montáž:

- hlavu radiacej páky, dorazovú platnu a radiaciu páku na kalote a na guľovej hlave namazať s tukom MoS₂.
- nasadiť dorazovú platnu, pružinu a radiaciu páku a naskrutkovať upevňovacie skrutky.

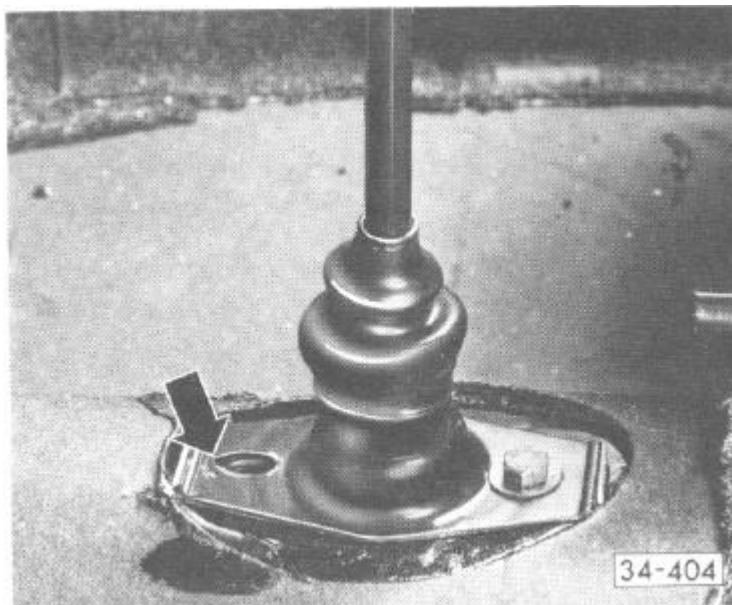

POZOR: dorazová platna musí byť nasadená tak, že predĺžená diera bude ukazovať dopredu. V opačnom prípade sa nebude dať zaradiť spätný chod.

- nastaviť radenie.
- založiť manžetu na kryt radiacej páky.

Vodiaca tyč demontáž a montáž

Demontáž:

- vozidlo zdvihnúť.
- zdemontovať radiaciu páku.
- vybrať zadnú sedacku a zhodiť kryt montážneho otvoru pre spojku vodiacej tyče na tuneli rámu.

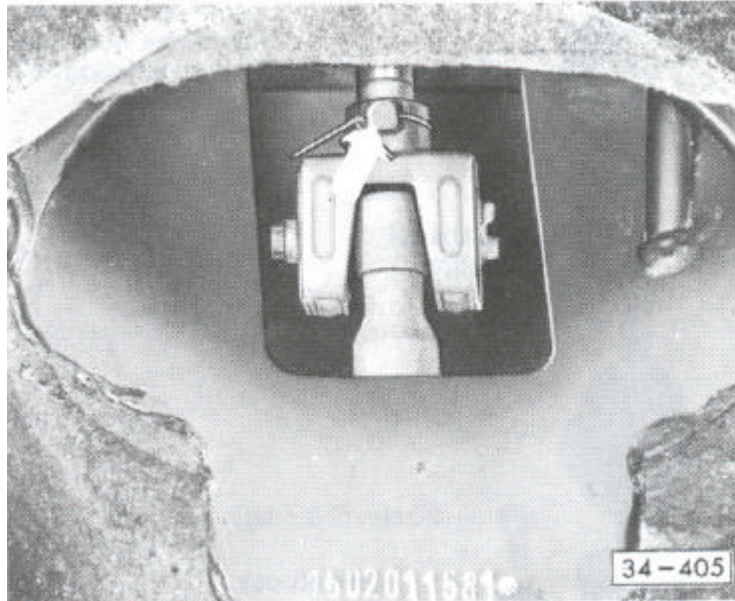

- tam, kde sa nachádza poistný drôt na štvorhrannej skrutke tento prestrihnúť a vytiahnúť. Štvorhrannú skrutku vyskrutkovať s kliešťami alebo s vhodným kľúčom.
- vyskrutkovať šesťhrannú skrutku na upínacom puzdre spojky vodiacej tyče a spojku vytiahnuť.

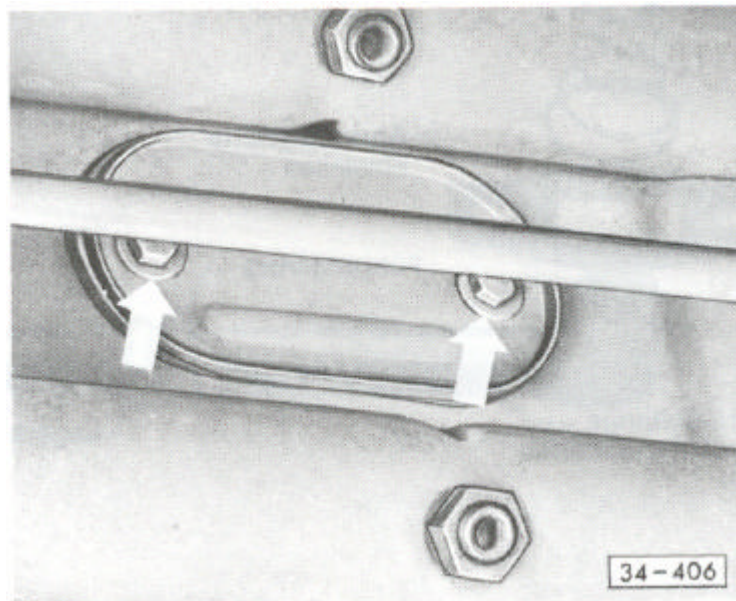

- vpredu na hlave rámu vyskrutkovať montážny kryt. Obrázok ukazuje kryt na VW 1200.

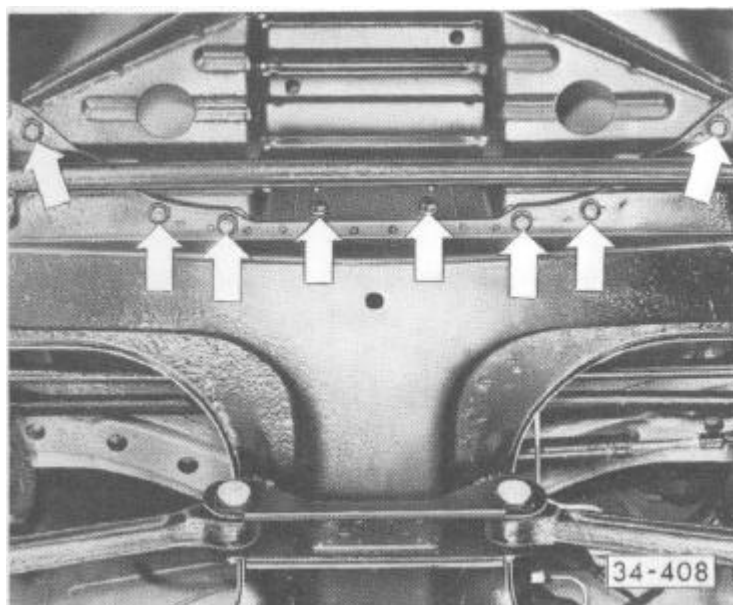

- pri vozidlách s dlhším celom auta je prípadne pred hlavou rámu namontovaný deformacný člen. K demontáži je potrebné vytiahnuť všetky skrutky (šípky).
- vodiacu tyč potiahnuť s kliešťami dopredu a vytiahnuť ju. Pri vozidlách s dlhším celom je potrebné tyč pri montáži a demontáži pootáčať.
- po prípade vytiahnuť vodiace puzdro s vodiacim krúžkom z ložiska vodiacej tyče (prístupné cez otvor radiacej páky v tuneli).

Montáž:

- všetky diely skontrolovať na opotrebenie prípadne vymeniť.

POZOR: pri búchaní vodiacej tyče treba preskúšať sedlo ložiskového puzdra a vodiace krúžky. Ak klepe páka v hlave radiacej páky, treba hlavu páky naplniť viskóznym tukom.

- vodiacu tyč natrieť po celej dĺžke mazacím tukom - MoS2 a spredu ju zastrčiť do tunela rámu.
- ložiskové puzdro osadiť do spevneného uholníka a natiahnuť vodiaci krúžok.

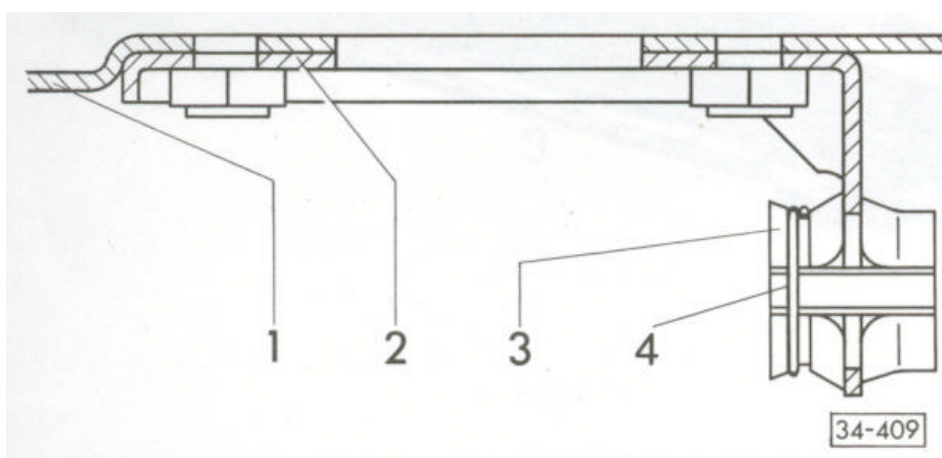

1 - tunel rámu, 2 - spevnený uholník, 3 - ložiskové puzdro, 4 - vodiaci krúžok

- ložiskové puzdro nasadiť tak, aby drážka ležala na boku.
- vodiacu tyč spredu cez ložiskové puzdro zasunúť dozadu, až kým nezastaví hlava vodiacej tyče v strede otvoru na ráme. Pri tom treba otáčať vodiacu tyč spredu tak, aby sa nezablokovala.
- namontovať kryt s tesnením na hlavu rámu.
- cez montážny otvor v tuneli rámu zmontovať spojku vodiacej tyče, nasadiť upínacie puzdro a šesťhrannú plechovú skrutku pevne pritiahnúť.
- spojku vodiacej tyče nastriecť na vnútornú radiacu páku. Pritiahnúť štvorhrannú skrutku.
POZOR: táto skrutka musí zapadnúť do drážky vo vodiacej tyči. V opačnom prípade môžu nastať ťažkosti. Skrutku zaistiť drôtom.

POZOR: samozaistovacie šesťhranné skrutky (10 mm, od apríla 1975) bez poistovacieho drôta sa môžu použiť len raz.

- nasadiť kryt na rám a založiť sedacku.
- namontovať radiacu páku.
- nastaviť radenie.

Nastavenie radenia

- odňať kryciu manžetu z radiaceho podstavca.
- zaradiť druhý stupeň a povoliť skrutky na podstavci.

POZOR: pri nasledujúcich prácach motor a prevodovka musia byť rozpojené. Spojkový pedál si nechať stlačiť od pomocníka.

- rucnú páku radenia starostlivo narichtovať do polohy 2. stupňa. Radiaca páka musí pri tom v priečnom smere jazdy stáť „pravouhlo“ a v pozdĺžnom smere jazdy byť naklonená cca. 11° dozadu.

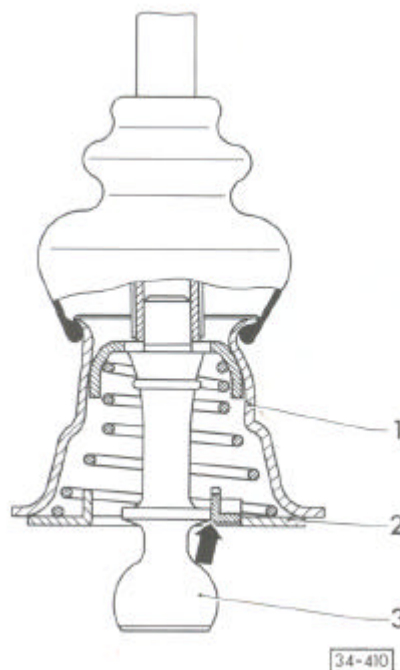

1 – radiaci podstavec, 2 – dorazová platna, 3 – radiaca páka

- dorazovú platnu pod radiacim podstavcom tlacit do lava tak dlho, až kým nebude ležať v celku s radiacou pákou (šípka). Radiaca páka nesmie byť v tejto polohe pohnutá.
- skrutky podstavca v tejto polohe pevne pritiahnúť. Radiaca páka musí teraz pri zaradenom 2. stupni – na radiacej hlave meraná – cca. 15 – 20 mm pripustená v priecnom pohybe.
- všetky stupne niekoľko krát zaradiť. Pri tom starostlivo pravouhlo radiť. Dodržať H-schému! Diagonálne pohyby páky nie sú prípustné. Stupne sa majú dať zaradiť ľahko a bez zadrhávania sa. Na pôsobenie (účinnosť) závozy (vzpery) spätného chodu dávať zvlášť pozor.
- nasadiť manžetu.

VW Bus

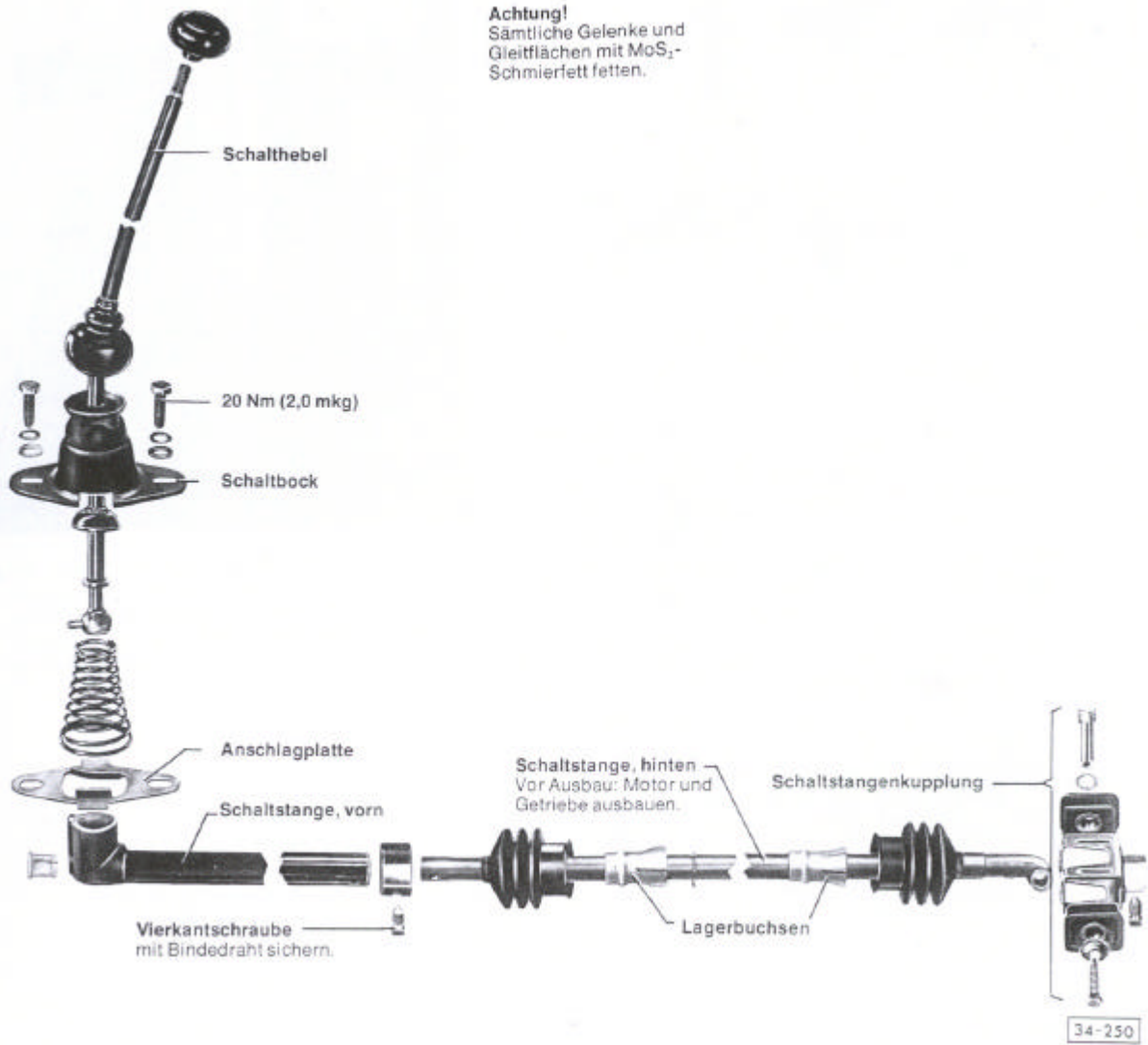

Nastavenie radiacej páky

- zaradiť druhý stupeň a povoliť skrutky na podstavci.

POZOR: pri nasledujúcich prácach motor a prevodovka musia byť rozpojené.

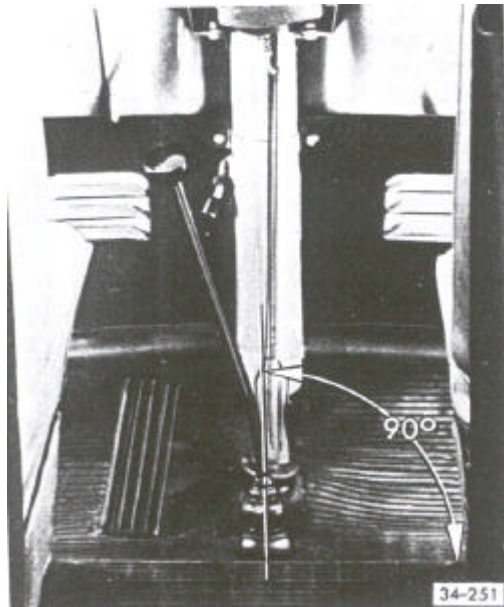

- radiaciu páku starostlivo zaradiť do 2. prevodového stupňa. Musí pri tom stáť so spodným dielom presne pravouhlo k priečnemu smeru jazdy a nachýlená v pozdĺžnom smere jazdy dozadu (zalomený vrchný diel cca. 30°).

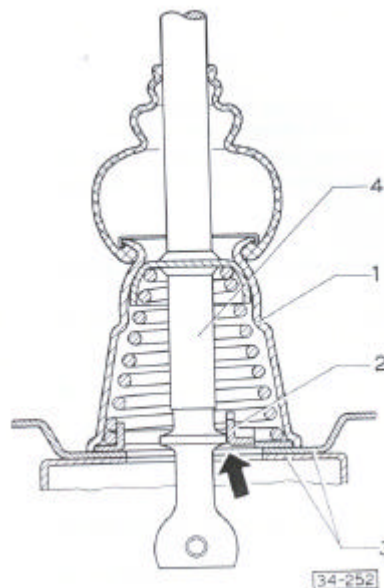

- dorazovú platňu pod radiacim podstavcom tlačiť do ľava tak dlho, až kým nebude ležať v celku s radiacou pákou (šípka). Radiacia páka nesmie byť v tejto polohe pohnutá.

- pritiahnúť skrutky. Zaradiť prvý prevodový stupeň. Radiaca páka sa pri tom musí presne pohybovať v smere jazdy, v inom prípade ešte raz povoliť a dorazovú platnu vystrediť. Pri nastavovaní naprázdno musí radiaca páka hýbať v priecnom smere od 60-70 mm a pri zaradenom stupni 30-35 mm – merať na hlavicke.
- všetky stupne niekoľko krát zaradiť. Pri tom starostlivo pravouhlo radiť. Dodržať H-schému! Diagonálne pohyby páky nie sú prípustné. Stupne sa majú dať zaradiť ľahko a bez zadrhávania sa. Na pôsobenie (účinnosť) závozy (vzpery) spätného chodu dávať zvlášť pozor.